

# NINJA BLAST

ブラスト コードレスミキサー

BC151J シリーズ

## 取扱説明書

この度は Ninja 製品を  
お買い上げいただき  
ありがとうございます。

- ご使用前に、  
この取扱説明書をよくお読みになり、  
正しく安全にお使いください。
- この取扱説明書は  
大切に保管してください。

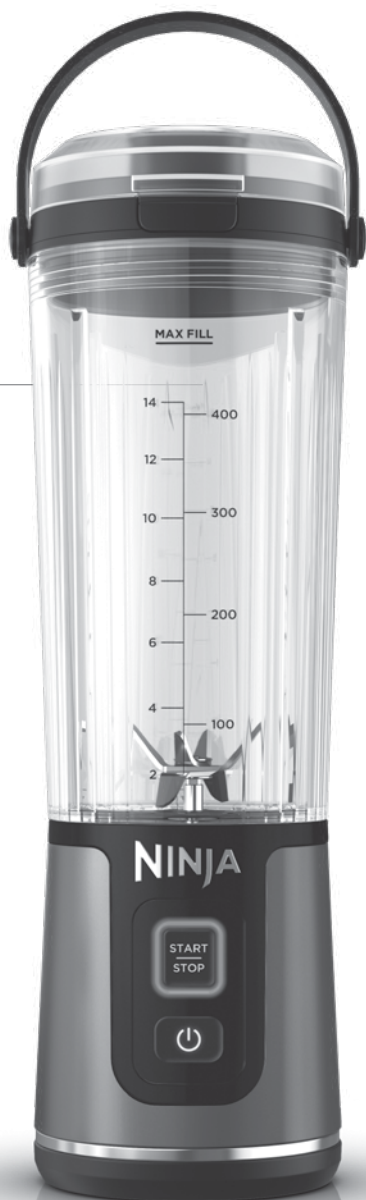

## 本取扱説明書の対象形式:BC151Jシリーズ

### 仕様

電源	充電式
定格入力	DC5.0V 3.0A
使用電池	リチウムイオン電池
充電時間	約 2 時間
稼働時間	約 7 分 30 秒
定格時間	30 秒
定格容量	約 530ml
質量	約 790g (本体にフタ、ボトル装着時)
製品サイズ	H272 × W89 × W89 mm (ストラップ部含まず)

### 目次

同梱物および各部の名称	P3
安全上のご注意	P4
はじめてのご使用前に	P6
充電方法	P6
パーツの取り扱いについて	P6
リチウムイオンバッテリーのリサイクルについて	P6
コントロールパネルと表示	P7
ミキサーの使い方	P8
ボトルカバーとブレードカバーの使い方	P9
お手入れ	P9
トラブルシューティング	P10
製品登録カード (郵送登録用)	P11
お客様アンケート	P12
保証書	P13
購入証明書等貼付欄	P14
製品登録 (オンライン登録用)	P16

## 同梱物および各部の名称

※イラストは実際の製品と多少異なる場合があります。

- A フタ (飲み口付き)
- B ボトル
- C ボトルカバー
- D ブレードカバー
- E 本体
- F 充電ケーブル

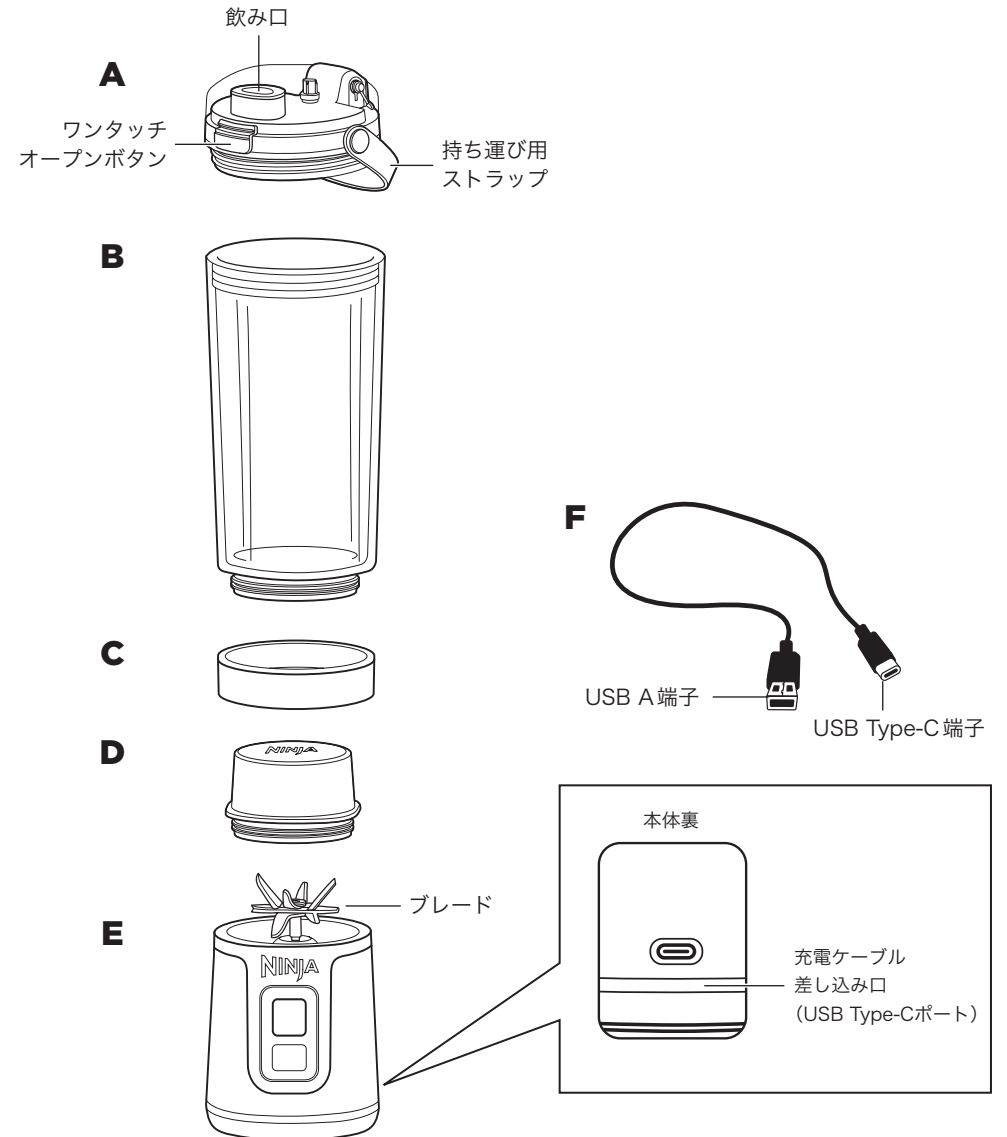

# 安全上のご注意

本製品は家庭用です。

電気製品の使用時、特にお子様が近くにいる際には、必ず次のような基本的な安全上の注意に従ってください。

誤った取り扱いをした場合に生じる危険とその程度を次の区分で説明しています。

**警告** 誤った取り扱いをしたときに、死亡や重傷に結びつく可能性のあるもの。

**注意** 誤った取り扱いをしたときに、軽傷または家屋・家財などの損害に結びつくもの。

 してはいけない「禁止」内容

 実行しなければならない「強制」内容

## 警告

 **自分で分解、修理、改造をしない。**  
・火災、感電、発火、けがの原因

 **ブレードは鋭利なため注意して取り扱い。**  
・けがの原因

 **ブレードの近くに手を置かない。**  
・けがの原因

 **かくはん中に可動パーツに触れない。**  
・けがの原因

 **濡れた手で触らない。**  
・感電の原因

 **本製品を調理以外の用途に使用しない。**  
・火災、感電、やけど、けが、故障の原因

 **使用時に調理器具をボトルに入れたままにしない。**  
・火災、故障の原因

 **25℃以上の熱い液体や発泡性、炭酸の液体はかくはんしない。**  
・けが、故障の原因

 **本体は水を含む全ての液体に浸さない。**  
・感電、故障の原因

	<b>屋外で保管しない。</b> ・故障の原因
	<b>本製品を冷蔵または冷凍しない (ボトルカバー装着時のボトルの冷蔵は可)。</b> ・故障の原因
	<b>充電ケーブルを傷つけない。</b> ・ケーブルの断線、火災、感電、やけどの原因
	<b>ブレードは研がない。</b> ・けがの原因
	<b>コンロや熱いものの近くに置かない。</b> ・感電、ショート、火災の原因
	<b>手、髪、洋服をボトルの中に入れない。</b> ・けがの原因
	<b>Ninja®純正パーツ以外は使用しない。</b> ・故障の原因
	<b>本製品は焼却しない。</b> ・発熱、発火、破裂の原因となります。リチウムイオン電池は火災の際に爆発する可能性があるため、適切にリサイクルしてください。
	<b>本製品やパーツを電子レンジで使用しない。</b> ・故障の原因
	<b>クリップ、小銭、鍵、釘、ネジなどの金属製品の近くに置かない。</b> ・発熱、発火、破裂の原因
	<b>バッテリーを乱暴に扱わない。</b> ・発熱、発火、破裂の原因となり電解液が漏れ出すことがあります。この液体は炎症ややけどを起こす可能性があるため、触れないでください。液体が皮膚や衣類に付着したり、目にはいった場合は、水で洗い流したあと直ちに医師に相談してください。

**屋外で保管しない。**  
・故障の原因

**本製品を冷蔵または冷凍しない (ボトルカバー装着時のボトルの冷蔵は可)。**  
・故障の原因

**充電ケーブルを傷つけない。**  
・ケーブルの断線、火災、感電、やけどの原因

**ブレードは研がない。**  
・けがの原因

**コンロや熱いものの近くに置かない。**  
・感電、ショート、火災の原因

**手、髪、洋服をボトルの中に入れない。**  
・けがの原因

**Ninja®純正パーツ以外は使用しない。**  
・故障の原因

**本製品は焼却しない。**  
・発熱、発火、破裂の原因となります。リチウムイオン電池は火災の際に爆発する可能性があるため、適切にリサイクルしてください。

**本製品やパーツを電子レンジで使用しない。**  
・故障の原因

**クリップ、小銭、鍵、釘、ネジなどの金属製品の近くに置かない。**  
・発熱、発火、破裂の原因

**バッテリーを乱暴に扱わない。**  
・発熱、発火、破裂の原因となり電解液が漏れ出すことがあります。この液体は炎症ややけどを起こす可能性があるため、触れないでください。液体が皮膚や衣類に付着したり、目にはいった場合は、水で洗い流したあと直ちに医師に相談してください。

**バッテリーの交換をしない。**  
・火災、発火、感電、けがの原因

**過度な気温変動がある環境で使わない。**  
・火災、発火、感電、けがの原因

**かくはん中は製品を移動しない。**  
・けがの原因

**子供のおもちゃとして使用したり、子供の手の届く場所での使用・保管をしない。**  
・けが、故障の原因

	<b>サーモスタットが作動して自動停止した場合、電源をオフにし、15分置いてから再度使用する。</b> ・故障の原因。オーバーヒート状態のため、本体を冷却する必要があります。
	<b>かくはんする際は必ずフタをつける。</b> ・けがの原因
	<b>身体能力、感覚能力、思考能力が低下している場合、単独での使用は避ける。経験や知識が十分でない場合 (子供を含む)、単独での使用は避ける。</b> ・けが、故障の原因となるため、安全に責任を負える人の監督、指導のもとで使用してください。
	<b>以下のような異常時・故障時には、直ちに使用を中止する。</b> ブレードが折れた 音やにおいに違和感のある時 使用中に電源がついたり消えたりする 触れると電気を感じる等 ・火災、感電、発火、けがの原因
	<b>使用の際には、ブレードに破損がないか確認する。</b> ・けが、故障の原因。ブレードが曲がっていたり破損がある場合はカスタマーサポートに連絡してください。
	<b>パーツの取り付けや取り外し時は電源をオフにする。</b> ・けがの原因
	<b>使用中ではない場合や飲み口を使って飲む場合は電源をオフにする。</b> ・けがの原因
	<b>充電時以外は充電ケーブルを本体から外す。</b> ・感電、けがの原因

**サーモスタットが作動して自動停止した場合、電源をオフにし、15分置いてから再度使用する。**  
・故障の原因。オーバーヒート状態のため、本体を冷却する必要があります。

**かくはんする際は必ずフタをつける。**  
・けがの原因

**身体能力、感覚能力、思考能力が低下している場合、単独での使用は避ける。経験や知識が十分でない場合 (子供を含む)、単独での使用は避ける。**  
・けが、故障の原因となるため、安全に責任を負える人の監督、指導のもとで使用してください。

**以下のような異常時・故障時には、直ちに使用を中止する。**  
ブレードが折れた  
音やにおいに違和感のある時  
使用中に電源がついたり消えたりする  
触れると電気を感じる等  
・火災、感電、発火、けがの原因

**使用の際には、ブレードに破損がないか確認する。**  
・けが、故障の原因。ブレードが曲がっていたり破損がある場合はカスタマーサポートに連絡してください。

**パーツの取り付けや取り外し時は電源をオフにする。**  
・けがの原因

**使用中ではない場合や飲み口を使って飲む場合は電源をオフにする。**  
・けがの原因

**充電時以外は充電ケーブルを本体から外す。**  
・感電、けがの原因

## 注意

	<b>使用時は本製品から離れない。</b> ・けが、故障の原因
	<b>かくはん前後に長時間材料を入れっぱなしにしない。</b> ・故障の原因
	<b>長時間の連続運転はしない。</b> ・故障の原因
	<b>ボトルが空の状態でかくはんしない。</b> ・故障の原因
	<b>液体を入れずに硬い材料をかくはんしない。</b> ・故障の原因
	<b>MAX FILLラインを超えて材料をいれない。</b> ・けがの原因
	<b>水平及び濡れていない面の上で使用する。</b> ・けが、故障の原因
	<b>ボトルと本体が正しくセットされていることを確認してから使用する。</b> ・けが、故障の原因
	<b>材料がうまくかくはんできない場合は、電源をオフにしてフタを開け、ヘラ等で材料をよく混ぜる。</b> ・故障の原因
	<b>かくはんする際は必ずMIN LIQUIDラインまで液体を入れる。</b> ・故障の原因

**使用時は本製品から離れない。**  
・けが、故障の原因

**かくはん前後に長時間材料を入れっぱなしにしない。**  
・故障の原因

**長時間の連続運転はしない。**  
・故障の原因

**ボトルが空の状態でかくはんしない。**  
・故障の原因

**液体を入れずに硬い材料をかくはんしない。**  
・故障の原因

**MAX FILLラインを超えて材料をいれない。**  
・けがの原因

**水平及び濡れていない面の上で使用する。**  
・けが、故障の原因

**ボトルと本体が正しくセットされていることを確認してから使用する。**  
・けが、故障の原因

**材料がうまくかくはんできない場合は、電源をオフにしてフタを開け、ヘラ等で材料をよく混ぜる。**  
・故障の原因

**かくはんする際は必ずMIN LIQUIDラインまで液体を入れる。**  
・故障の原因

**食器洗い機を使用する際は、フタ、ボトルカバー、ボトルは本体から取り外す。**  
・故障の原因

## はじめてのご使用前に

**重要:ご使用前に、安全上のご注意をよくお読みになり、正しく安全にお使いください。**

### 充電方法

はじめてのご使用前に、バッテリーを完全に充電してください。初回の充電完了までには約2時間かかります。

- 1.本体裏側にある充電ケーブル差し込み口に付属の充電ケーブル(USB Type-C端子)を差し込みます。
- 2.充電ケーブル(USB A端子)を、お手持ちのUSB接続端子に差し込んで充電してください。入力はDC5.0V 3.0Aです。
- 3.充電中はコントロールパネルのLEDが緑色に点滅します。満充電になると点灯に変わり、約1時間後に消灯します。(P.7参照)。

注:充電しながらお使いいただくことはできません。

### パーツの取り扱いについて

はじめてのご使用前に、以下のとおり洗浄してください。

- 1.ブレードは鋭利なため、本製品を箱から取り出す際は、お取り扱いにご注意ください。
- 2.本体にボトルをセットし(P.8参照)、お湯をボトルのMIN LIQUIDラインまで入れ、中性洗剤を一滴たらし、フタをしてかくはんしてください。かくはんが完了したら、お湯で洗い流してください。
- 3.洗浄後は、しっかり乾燥させてください。

- ・ブレードを取り扱う場合は本体部分を持ってご使用ください。
- ・本体以外は食器洗い機をご使用いただけます。食器洗い機をご使用の際は、本体に装着されているパーツを取り外してください。ブレードは鋭利なためお取り扱いにご注意ください。
- ・食器乾燥機は使わないでください。
- ・全てのパーツはBPAフリーです。

### リチウムイオンバッテリーのリサイクルについて

お住まいの自治体の回収ルールに基づいて処分またはリサイクルしてください。お住まいの地域によって、リチウムイオンバッテリーの回収方法が異なります。処分するバッテリーは、リサイクル協力店、または、お買い上げの販売店までお持ちいただくか、お住まいの自治体にお問い合わせの上、リサイクルにご協力をお願いいたします。

本製品の充電に使用する電源は安全特別低電圧(SELV)要件を満たしている必要があります。

## コントロールパネルと表示

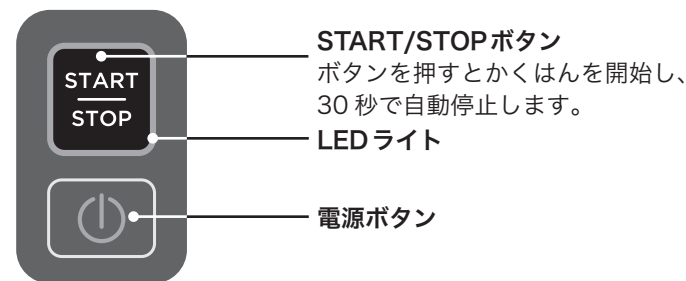

**START/STOPボタン**  
ボタンを押すとかくはんを開始し、30秒で自動停止します。

**LEDライト**

**電源ボタン**

### バッテリー残量・充電状況

状態	LEDの表示
充電中	緑色点滅
充電完了*/バッテリー残量あり	緑色点灯
バッテリー残量低下	黄色点灯
バッテリー残量なし	赤色点灯

※充電完了後は1時間程度で消灯します。

### かくはん状態

状態	LEDの表示
かくはん準備完了	紫色点灯
かくはん中(バッテリー残量あり)	時計回りに紫色が回る
かくはん中(バッテリー残量低下)	時計回りに黄色が回る

### エラーコード

エラー	LEDの表示	対処方法
ボトルと本体が正しくセットされていない	白色点滅	ボトルの▼マークと本体の▲マークがきちんと合うようにセットしてください。
ブレードが引っかかって動かない	オレンジ色が5秒点滅	引っかかっている材料をブレードから取り除き、再度かくはんしてください。
充電不足	赤色点灯	充電してください。
使用できない充電ケーブルを検知	赤色と青色が交互に点滅	使用している充電ケーブルの使用を中止し、DC5.0V 3.0Aの充電ケーブルをご使用ください。
本体のクールダウンが完了していない	オレンジ色が時計回りに点灯	使用する前に15分ほど置いて室温に戻してください。
充電中に右のLED状態になる	白色と赤色が点滅	カスタマーサポートまでお問合せください。
かくはん中に右のLED状態になる	左下、右上の線の赤色が点滅になる	カスタマーサポートまでお問合せください。

## ミキサーの使い方

重要:ご使用前に、安全上のご注意をよくお読みになり、正しく安全にお使いください。

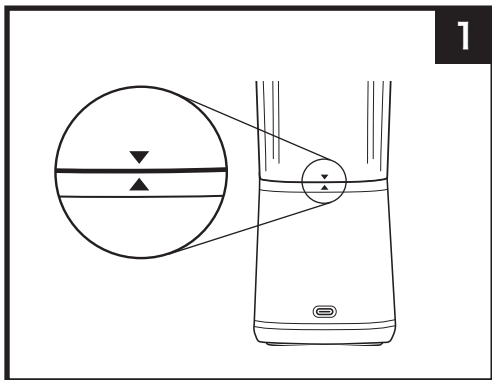

1. 本体が満充電されていることを確認し、ボトルの▼マークと本体の▲マークが合うようにセットします。

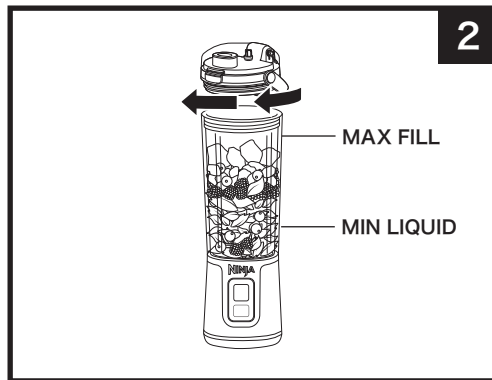

2. 材料をボトルに入れます。ボトルのMIN LIQUIDラインまで液体を入れてから他の材料を入れてください。氷や冷凍した材料を使用する場合は最後に入れてください。MAX FILLラインを超えて材料を入れしないでください。材料を入れ終わったらフタを時計回りに回し、しっかり閉まっていることを確認してください。

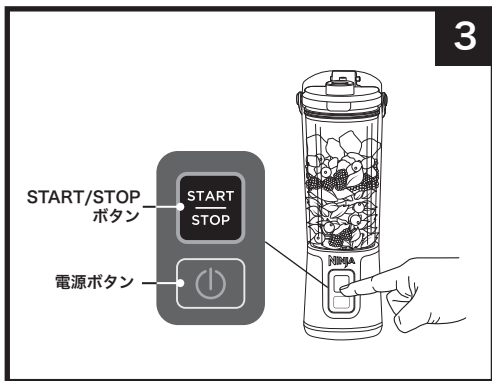

3. 電源ボタン(⓪)を押して電源を入れます。次に、START/STOPボタンを押すとかくはんが開始し、30秒で自動停止します。30秒より早く止めたい場合は、START/STOPボタンを再度押してください。かくはんが十分でない場合は、かくはん終了後再度START/STOPボタンを押してください。

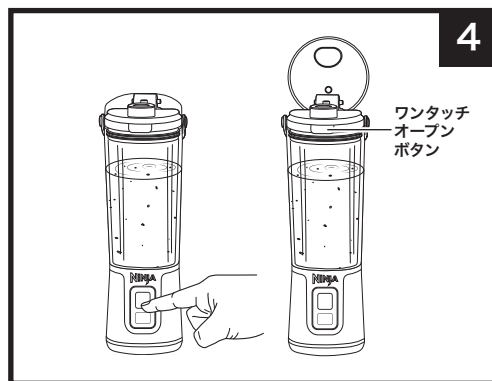

4. かくはんが終了したら電源ボタン(⓪)を押し、電源を切ってください。ワンタッチオープンボタンを押してフタの飲み口から直接飲むか、フタを外して他の入れ物に注いでください。内容物が入っている状態でボトルを本体から取り外さないでください。内容物が入っている状態でボトルを取り外すと中身がこぼれますのでご注意ください。ボトルを取り外す場合は、内容物を空にしてから取り外すか、付属のボトルカバーをお使いください(P.9 参照)。

## ボトルカバーとブレードカバーの使い方

**ボトルカバー:**かくはん終了後、フタがしっかり閉まっていることを確認し、ミキサーを上下にひっくり返してください。本体を反時計回りに回し、ボトルから取り外したら、ボトルカバーをボトルに取り付け、時計回りに回してください。ボトルカバーを使用することで、本体なしで持ち運びができたり、冷蔵庫に保存することができます。

**ブレードカバー:**ブレードの上にかぶせて時計回りに回し、取り付けてください。ブレードカバー使用時はボトルを取り付けることはできません。

## お手入れ

**警告** フタが装着されていない場合でもブレードは作動しますので、お手入れする場合は必ず電源を切ってから行ってください。

### 通常のお手入れ

お湯をボトルのMIN LIQUIDラインまで入れ、中性洗剤を一滴たらし、フタをしてかくはんしてください。かくはんが完了したら、お湯で洗い流してください。

### 汚れがひどい時のお手入れ

#### 手洗い

ブレードに手を触れないように気を付けながら、本体に装着されているパーツを取り外し、中性洗剤をつけたキッチンスポンジで汚れを落とします。本体のブレード部分もキッチンスポンジでやさしく洗ってすすいでください。本体はきれいな布で汚れを拭き取ってください。ブレードは鋭利なため取り扱いにご注意ください。洗浄後はしっかり乾燥させてください。

#### 食器洗い機

本体以外は食器洗い機をお使いいただけます。食器洗い機をご使用の際は、本体に装着されているパーツを取り外してください。食器乾燥機は使わないでください。

## 収納

- ・ ボトルとフタを本体に取り付けた状態で、真っすぐに立てて保管してください。
- ・ 調理済み及び調理が完了していない材料を、ブレードが装着されたボトルの中に入れてそのままにして長期間保管しないでください。
- ・ 本体の上に物を重ねて保管しないでください。取り付けられない同梱物に関しては、本体のそばに置くか、キャビネットに保管するなどして傷つかないようにしてください。

## トラブルシューティング



### 警告

衝撃や意図しない動作の危険性を防ぐため、事前に本体の電源を切って操作してください。

トラブルシューティングの際は充電をしないでください。

#### START/STOP ボタンを押しても作動しない:

- ・ 充電がなくなっていないか確認してください。
- ・ ボトルが本体に正しくセットされていることを確認してください。
- ・ オーバーヒートのためサーモスタットが働いて自動停止している可能性があります。電源を切って 15 分置いてから再度電源を入れてください。

#### コントロールパネルのライトが消えない:

- ・ 電源ボタン(Ⓞ)を長押しして電源のオンオフをしてください。

#### かくはんが途中で止まった場合:

- ・ 材料がMAX FILL ラインを超えていないことを確認してください。
- ・ MIN LIQUID ラインまで液体が入っていることを確認してください。
- ・ 冷凍の材料が多い場合は、通常より多めに液体を入れてください。
- ・ 調理器具を使ってブレードに引っかかっている材料を取り除いてください。
- ・ ミキサーをひっくり返したり、上下に振ることで材料が混ざりやすくなりますことがあります。

注: 次の順番で材料を入れるようにしてください。

1. 液体を MIN LIQUID ラインまで入れる
2. 生のフルーツ
3. 葉物野菜
4. 粉物などの乾燥した材料やペースト状の材料
5. 冷凍食材や氷

#### 飲み口付きフタがうまくボトルに装着できない:

- ・ 正しくセットした本体とボトルを水平な場所に置き、ボトルの上部にフタをかぶせてください。フタがしっかり密閉されるまで時計回りに回してください。

#### ボトルをうまく本体にセットできない:

- ・ 本体を水平な場所に置き、ボトルの▼マークと本体の▲マークが合うように、時計回りに回してください。正しくセットされ、電源を入れると START/STOP ボタンの LED が紫色に点灯します。

注: 交換部品やアクセサリーの注文については sharkninja.jp をご覧ください。

## 製品登録カード

郵送登録の際には、このページを切り取って、同梱の封筒でご郵送ください。

型式/モデル番号	NINJA Blast コードレスミキサー BC151J <input type="checkbox"/>
シリアル番号 * 必須	S/N: <input type="text"/>
お買い上げ日 * 必須	西暦 <input type="text"/> 年 <input type="text"/> 月 <input type="text"/> 日
お買い上げ店舗 * 必須	<input type="checkbox"/> 店舗 店舗名( ) <input type="checkbox"/> オンラインストア ストア名( )
お名前 * 必須	姓 <input type="text"/> 名 <input type="text"/>
電話番号 * 必須	<input type="text"/>
E-mail * 必須	<input type="text"/> @ <input type="text"/>
ご住所 * 必須	<input type="text"/>
性別	<input type="checkbox"/> 男性 <input type="checkbox"/> 女性
生年月日	西暦 <input type="text"/> 年 <input type="text"/> 月 <input type="text"/> 日
ご家族構成	世帯同居人数(ご本人を含む) 人
	今後、お得なキャンペーンのご案内や新製品情報のお知らせなどをお送りしてもよろしいですか。 <input type="checkbox"/> はい

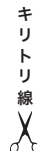

### シャークニンジャカスタマーサポート

電話番号: 0120-522-552

受付時間 9:00~17:30 (年末年始、その他大型連休等除く)  
sharkninja.jp

(裏面のアンケートへのご記入もお願いいたします)

## お客様アンケート

ご登録いただきましたお客様情報につきましては、機密事項として管理させていただきます。

### Q1: 本製品をどこでお知りになりましたか？(複数回答可)

- TVCM    雑誌・新聞    店頭    屋外広告    知り合いから聞いて  
インターネット広告    ブログ・SNS    比較サイト  
SharkNinja ホームページ    オンラインストア  
その他( )

### Q2: 本製品を購入しようと思ったきっかけを教えてください。(複数回答可)

- 店頭で試してみても    店頭スタッフの説明    価格  
プロモーション(具体的に )  
オンラインサイトのレビュー(具体的に )  
知り合いからのすすめ )  
その他( )

### Q3: 購入にあたり、何が魅力に感じられましたか？(複数回答可)

- ブランドイメージ    デザイン    サイズ    重量  
パワフル    コードレス    ボトルのまま飲める  
シンプル操作    価格    食洗機が使える    豊富な色展開  
お手入れのしやすさ    店頭プロモーション  
店頭でのデモンストレーション    他のNinja製品を使っているから )  
その他( )

### Q4: 本製品購入検討時に他に検討したブランドがあれば教えてください。(複数回答可)

- パナソニック    Vitantonio    コイズミ    クイジナート  
BRUNO    T-fal    アイリスオーヤマ    レコルト  
象印    BRAUN    ショップジャパン Magic Bullet  
Tiger    Iwatani  
その他( )

### Q5: 本製品はどなたが使われますか？

- 自分のみ    家族と一緒に    自分以外の家族    プレゼント用 )  
その他( )

# NINJA

## 保証書(2年間保証)

2年間保証は、シャークニンジャ株式会社(以下「当社」)の正規販売店からご購入いただいた製品に適用されます。保証の適用対象は、ご購入いただいた原所有者及び本製品のみであり、他に譲渡することはできません。

当社はお客様が購入された上記製品(以下「本製品」)について通常の家庭での使用条件の下で使用され、取扱説明書に記載された条件に従いお手入れが行われていることを前提としてご購入日から2年間、材質上または製造上の不具合に対する保証を提供します。ただし、下記の条件及び例外に従うものとします。

本保証書は、保証期間中本保証書に記載の条件に従って無償で修理または交換が行われることをお約束するものです。そのため、この保証は保証者(本保証書を発行した者)及びその他の関係事業者に対する、お客様の消費者としての法律上の権利に影響を及ぼすものではありません。

### 保証登録

この保証を受けるためにはご購入日から30日以内にお客様のご連絡先及び本製品のシリアル番号をご登録いただく必要があります。また、当社によるサービスの提供が迅速かつ効率的に行えるよう、お客様の領収書、購入日の記録及び納品書を安全な場所に保管してください。

### 登録には、以下の2つの方法があります。

1. オンラインによる登録はsharkninja.jpから行えます(巻末のQRコードからもアクセス可能です)。
2. 郵送による登録は本書にある製品登録カードに必要事項を記入の上、切り取り線で切り離して、同封の封筒で当社までご返送ください。ご登録いただいた連絡先の変更が必要となった場合には、カスタマーサポート(0120-522-552)までご連絡ください。

### 保証が適用される場合

1. 当社の判断により不具合があると認め本製品または非消耗品について、最初ご購入日から2年間修理または交換を行います。
2. 万が一、本製品が交換となった場合、この保証は、交換品の受領日から6ヶ月後か元の保証期間の満了日のうちいずれか遅い方の日に終了します。当社は本製品が交換となる場合には本製品と同額か同額以上の他の製品との交換を行う権利を有します。
3. 修理または交換のために不具合のある本製品、または部品を当社にお送りいただく際の送料と、当社からお客様に製品または部品を返送する際の送料は、当社が負担します。

### 保証適用外となる場合

- 2年間保証の期間内であっても以下の場合の修理または交換は有償です。
1. 本製品の正常な機能を維持するために日常的なお手入れ、または交換を必要とする消耗品が通常の使用に伴って損耗または摩耗したことにより修理または交換が必要となった場合
  2. 本製品またはその部品が改造された、または商業的に利用された場合
  3. 本製品の誤使用、乱用若しくは不注意な取扱い、または運搬中の不適切な取扱いにより本製品に不具合または損傷が生じた場合
  4. 本製品の配送に起因して本製品に不具合若しくは損傷が生じた場合、または本製品若しくはその部品に対する修理、サービス若しくは改造(当社が承認した業者による場合を除きます)に起因して本製品に不具合若しくは損傷が生じた場合
  5. 本製品が日本国外で購入され、使用され、または稼働された場合
  6. 火災、洪水、地震、落雷、暴風、ガス事故、異常電圧、停電その他の不可抗力により本製品に不具合または損傷が生じた場合
  7. 当社の求めにもかかわらず、本保証書をご提示いただけない場合
  8. 本保証書に従って保証登録が行われていない場合
  9. お客様の製品のシリアル番号と本保証書に基づいてご登録いただいたシリアル番号が同一であることが確認できない場合
  10. お客様の保証の請求が本保証書及びカスタマーサポートからのご案内に従って行われていない場合

### 保証請求の方法

保証の請求を行うには、下記のカスタマーサポートまでお電話にてご連絡ください。カスタマーサポートの専門スタッフが対応いたします。またその際、製品等の返送及び梱包の方法についてもご案内いたします。

### カスタマーサポートの情報

電話番号:0120-522-552

カスタマーサポートの営業時間についてはsharkninja.jp/supportをご覧ください。  
カスタマーサポートでは、交換部品のご購入及び消耗品と非消耗品の分類に関する情報も確認いただけます。  
また、ご自身の製品のお手入れ・メンテナンスに関する情報については、sharkninja.jpをご覧ください。

### お客様のプライバシーについて

当社は、この保証に関して提供されたお客様の情報を、以下の目的にのみ使用いたします。

- ・ 購入商品に関連するアフターサービスの提供。
  - ・ お客様のお問い合わせまたはご要望への回答などのカスタマーサポートの提供。
  - ・ ダイレクトメール、電話、電子メールによる新製品、イベント及びサービスに関する情報の提供。
  - ・ 製品の品質及びサービスの向上のためのアンケート及びモニタリングなどの調査の実施。
  - ・ ウェブサイトへのアクセス、操作性等のウェブサイトの改善。
  - ・ 個人が特定されない統計データの作成、開示及び公表。
- お客様のプライバシーの保護については、当社のプライバシーポリシー(sharkninja.jp/privacy)もご参照ください。

### シャークニンジャ株式会社

〒105-0004 東京都港区新橋3-3-13 TSAO Hibiya 11階  
電話番号:0120-522-552(カスタマーサポート)  
受付時間:9:00~17:30(年末年始、その他大型連休等除く)

キ  
リ  
ト  
リ  
線  
✂

購入証明書／保証書貼付用シートなどの保管にお使いください

メモ



## 製品登録



sharkninja.jp



0120-522-552



### 製品情報を以下にご記入ください

型式／モデル番号: \_\_\_\_\_

注: モデル番号とシリアル番号は本体にあるラベルで確認できます。

シリアル番号: \_\_\_\_\_

購入日: \_\_\_\_\_

(レシートは保管しておいてください)

購入店舗: \_\_\_\_\_

### 取扱説明書をよくお読みいただき、大切に保管してください。

本取扱説明書は、お客様のコードレスミキサーが十分に性能を発揮し、  
末永くお使いいただけるようにするためのものです。

ご不明な点がございましたら、カスタマーサポートまでお電話ください。

シャークニンジャ株式会社

カスタマーサポート 0120-522-552

受付時間 9:00～17:30 (年末年始、その他大型連休等除く)

sharkninja.jp

# NINJA<sup>®</sup>

NINJAはSharkNinja Operating LLCの登録商標です。

画像はイメージです。実際の商品とは異なる場合があります。

当社では常に製品の改良に努めているため、本書に記載される仕様は予告なしに変更されることがあります。

SharkNinja米国特許情報については、[www.sharkninja.com/patents](http://www.sharkninja.com/patents) をご覧ください。